

KM.271.2.2017

Urząd Miejski w Chojnicach działając w imieniu Gminy Miejskiej Chojnice udziela odpowiedzi na postawione zapytanie dotyczące ogłoszonego dnia 11.01.2017r. w Biuletynie Zamówień Publicznych nr 6048-2017 przetargu nieograniczonego na „ Dostawę oraz montaż wyposażenia placów zabaw zlokalizowanych na terenach Spółdzielni Mieszkaniowej w Chojnicach”.

1. Czy Zamawiający dopuszcza zastosowanie urządzeń równoważnych?

odpowiedź: dopuszcza.

2. Jaka jest dopuszczalna tolerancja wymiarów urządzeń?

odpowiedź: w przypadku karuzeli o średnicy 150cm dopuszcza się karuzelę o średnicy mniejszej, nie mniejszej niż 130cm.

W przypadku pozostałych urządzeń dopuszcza się niewielką tolerancję wymiarową (max. +10cm) przy zachowaniu parametrów i przeznaczenia urządzeń z zachowaniem obowiązujących stref bezpieczeństwa.

3. Czy karty techniczne urządzeń należy dołączyć do oferty?

odpowiedź: karty techniczne urządzeń należy przedłożyć przed podpisaniem umowy przez wybranego wykonawcę.

4. Czy w zakres zamówienia wchodzi tylko dostawa i montaż wyposażenia bez wykonania nawierzchni bezpiecznej?

odpowiedź: nawierzchnie bezpieczne będą przygotowane przez Spółdzielnię Mieszkaniową

5. Na jakiej nawierzchni mają zostać ułożone – kreatywne strefy gier potrójne klasy?

odpowiedź: kreatywne strefy gier potrójne klasy ułożone będą na kostce betonowej bezfazowej przygotowanej wcześniej przez Spółdzielnię Mieszkaniową.

6. Proszę o podanie stref bezpiecznych każdego z urządzeń

odpowiedź:

zdjęcia poglądowe urządzeń zostały przedstawione poniżej wraz ze strefą bezpieczeństwa poszczególnych urządzeń

- wążka miejska

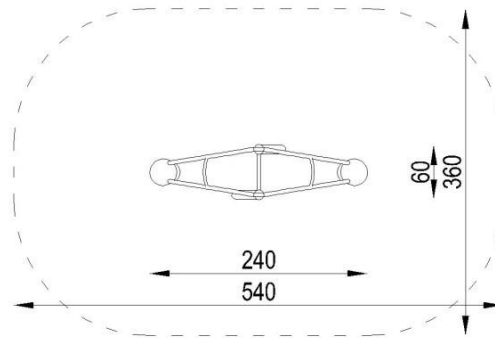

- betonowy stół do gry w szachy +4 siedziska
brak strefy bezpieczeństwa



- Zestaw siłowni zewnętrznych
biegacz

Strefa opadku — Wymagana nawierzchnia: dowolna

16 m²

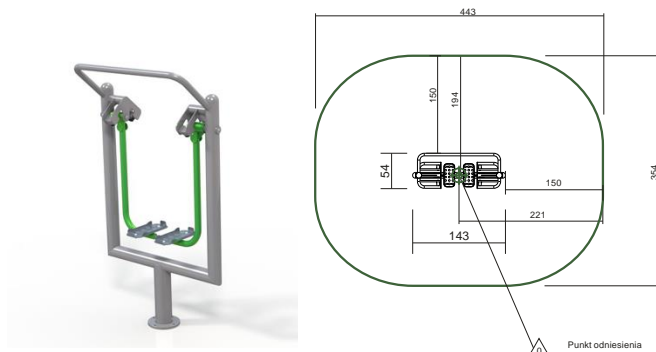

Drabinka+ pylon+ podciąg nóg

Strefa opadku

Wymagana nawierzchnia: dowolna

19 m²

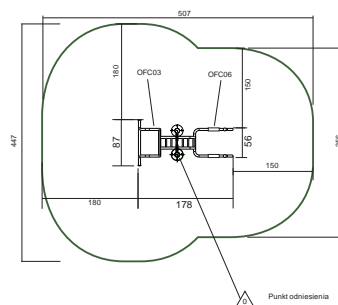

orbitrek

Strefa opadku

Wymagana nawierzchnia: dowolna

17 m²

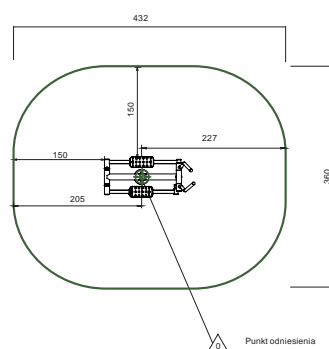

Prasa nożna + pylon+ wiosłarz

Strefa bezpieczeństwa 443/394cm



- Zjeżdżalnia dla dzieci

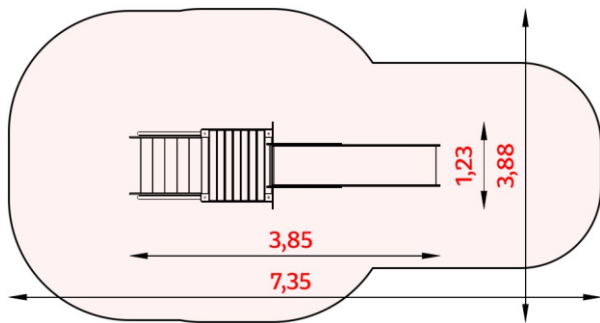

- Karuzela o średnicy 150cm

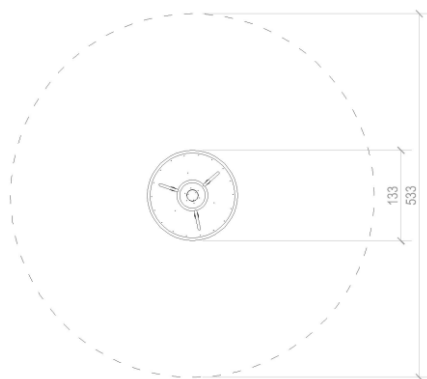

- Huśtawka podwójna wahadłowa

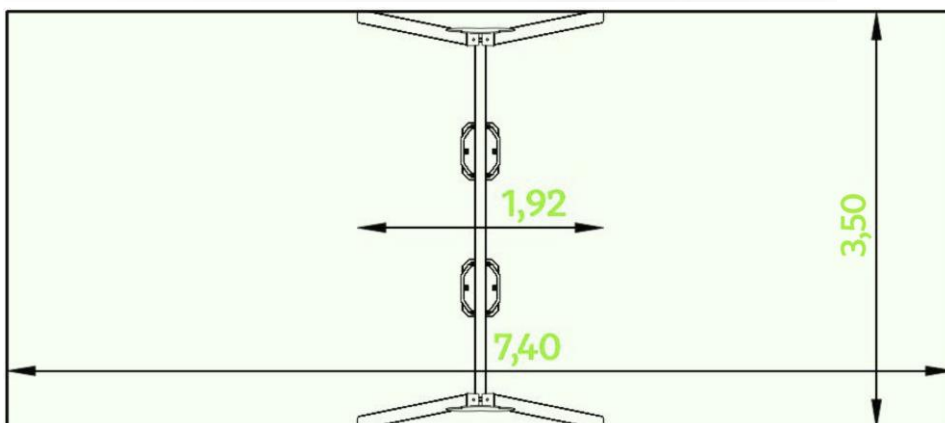

- Stół betonowy do gry w szachy-chińczyka
Brak strefy bezpieczeństwa



- Zestaw siłowni zewnętrznych biegacz

Strefa opadku — Wymagana nawierzchnia: dowolna

16 m²

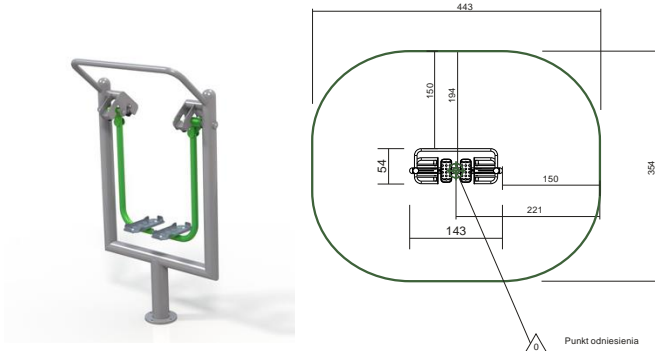

drabinka+pylon+ podciąg nóg

Strefa opadku — Wymagana nawierzchnia: dowolna

19 m²

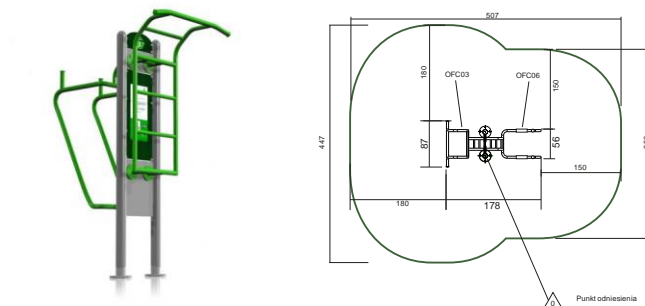

orbitrek

Strefa opadku — Wymagana nawierzchnia: dowolna

17 m²

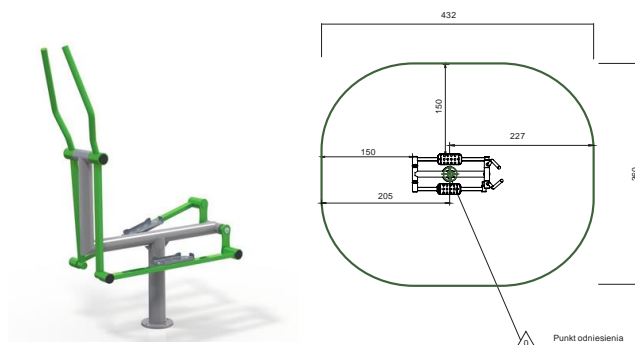

Twister wahadło

Strefa opadku — Wymagana nawierzchnia: dowolna

17 m²

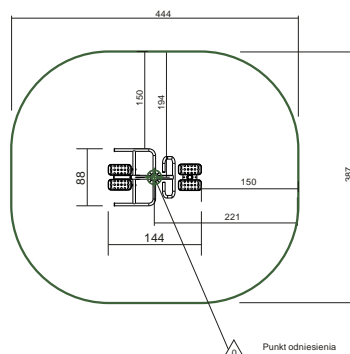

- Stojak na rowery 6 stanowisk
Brak strefy bezpieczeństwa



- Tablica z regulaminem
Brak strefy bezpieczeństwa



- Karuzela tarczowa o średnicy 150cm
Strefa bezpieczeństwa 556cm średnicy



- Piramida linowa
Strefa bezpieczeństwa 650/650cm



- Urządzenie wielofunkcyjne dla dzieci



widok

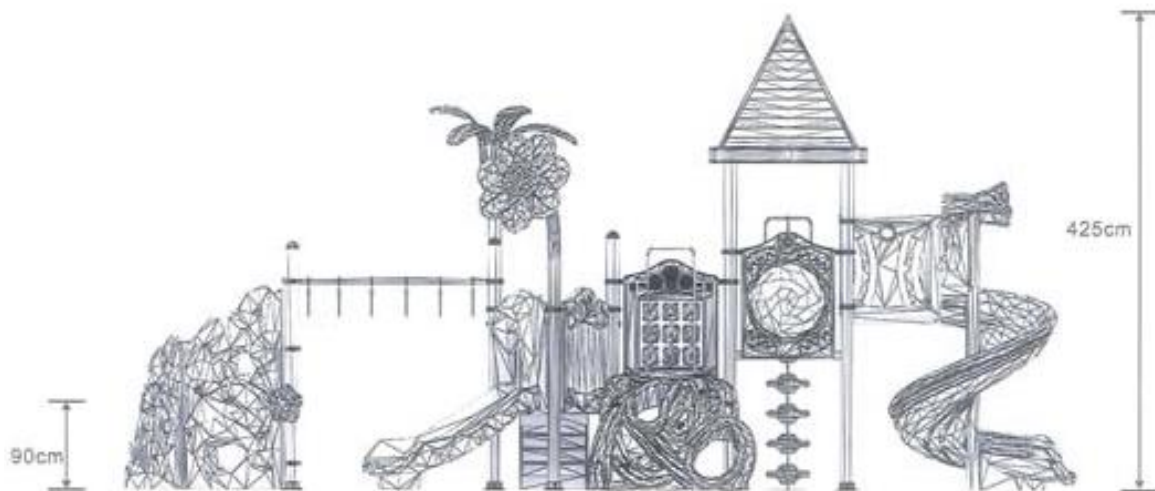

Rzut poziomy, strefa bezpieczeństwa

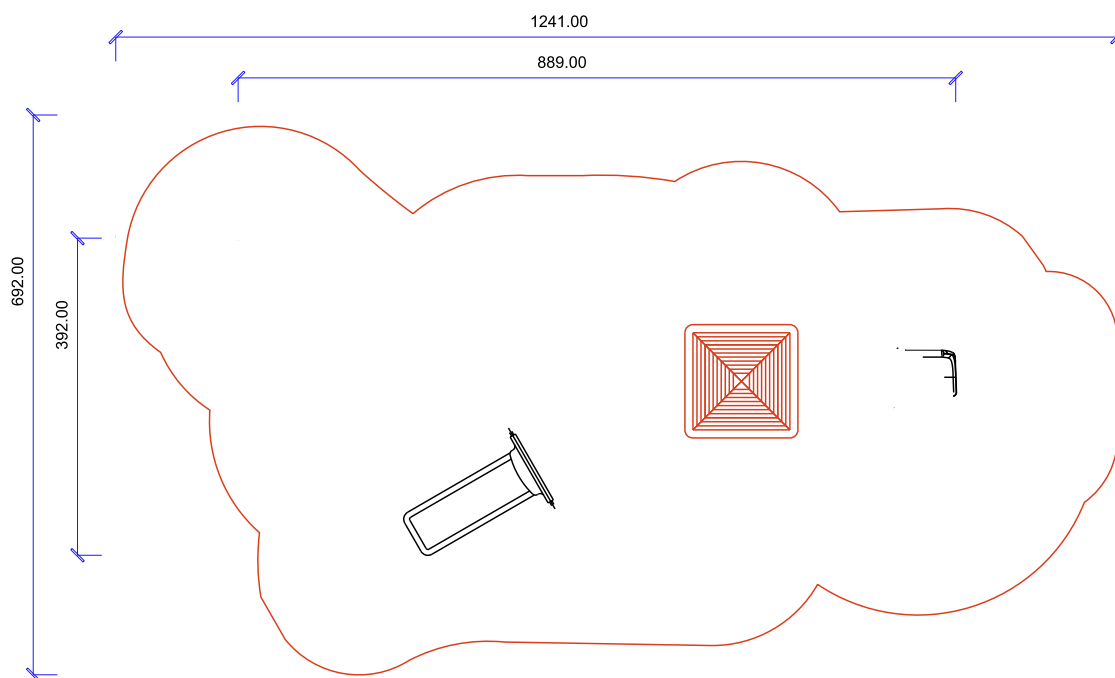

Wymiary urządzenia

długość (cm) □ 889

szerokość (cm) □ 392

Wymiary strefy bezpieczeństwa

długość (cm) □ 1241

szerokość (cm) □ 692

HIC (cm) 190

- Rama huśtawki duet
Strefa bezpieczeństwa 340/800cm



- huśtawka równoważna na sprężynie
Strefa bezpieczeństwa 315/611cm



- Bujak spychacz
Strefa bezpieczeństwa 300/300cm



- Bujak foka
Strefa bezpieczeństwa 300/300cm



- Kreatywne strefy gier potrójne klasy 1-9 3,13mx3,61m

Strefa bezpieczeństwa - brak

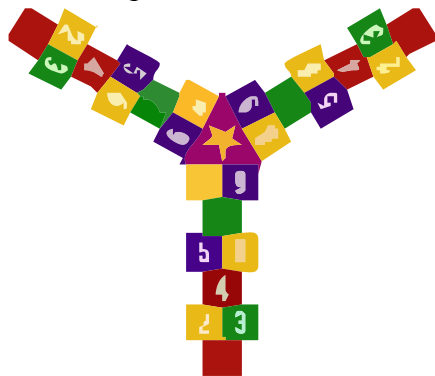

Z up. Burmistrza
mgr inż. Jarosław Rekowski

Dyrektor Wydziału
Gospodarki Komunalnej i Ochrony Środowiska